



Electrolux

línea de Cocción Modular 900XP Cocedor multiproducto gas - 2 cubas 40 litros

ARTÍCULO # _____

MODELO # _____

NOMBRE # _____

SIS # _____

AIA # _____



391112 (E9PCGH2MF0)

Cocedor multiproducto (Cuecepastas) a GAS 2 cubas 40+40 lt - 800mm (NO INCLUYE CESTOS)

Descripción

Artículo No.

- Superficie de cocción prensada en una sola pieza en acero inoxidable de 2mm con ángulos redondeados
- Paneles exteriores en acero inoxidable con acabado Scotch-Brite
- Paneles laterales y trasero en una sola pieza para una mayor durabilidad y estabilidad
- Cortes láser en los laterales para un ajuste perfecto entre unidades
- Cuba en acero inoxidable AISI 316L sin soldaduras de unión
- Termostato de seguridad que previene que funcione sin agua
- Sistema de auto-eliminación de la espuma con rellenado continuo de agua regulado manualmente a través de un grifo
- Gran orificio de descarga con válvula de bola manual para el vaciado rápido de la cuba
- Sistema automático de elevación cestos (opcional)
- "Control de Energía" para una regulación precisa de la potencia
- Quemadores potenciados controlados individualmente (uno por cuba), posicionados bajo la base de la cuba con dispositivo de llama, protección de piloto y encendido piezo-eléctrico
- No necesita conexión eléctrica.

Características técnicas

- Además de cocinar pasta, el aparato puede utilizarse para cocinar noodles, arroz, dumplings, albóndigas, verduras...
- Quemadores de alta eficiencia de 32 kW en acero inoxidable con dispositivo de fallo de llama y combustión optimizada, localizados bajo la cuba.
- Cuba en acero inoxidable 316-L.
- La cuba está soldada al top del aparato sin juntas.
- Provista de bandeja integrada para drenaje donde se pueden colocar los cestos.
- Sistema de auto-eliminación de la espuma, que ayuda en la extracción del almidón.
- Cierre automático si el nivel del agua es bajo: sin accidentes de sobrecalentamiento.
- Panel de control fácil de usar con llave de gas y encendido piezo eléctrico.
- Todos los principales componentes están situados en la parte frontal de la unidad para facilitar el mantenimiento.
- Regulación del rellenado continuo de agua a través de un grifo manual.
- Gran desagüe con válvula bola manual para el vaciado de la cuba.
- ESD disponible como accesorio (se puede instalar posteriormente): es un dispositivo de ahorro energético que utiliza el calor del agua de descarga para precalentar el agua de entrada hasta 60°C, para una ebullición continua.
- Control de energía: característica única de alta precisión para controlar el nivel de ebullición y optimizar el consumo energético.
- Dispositivo termopar para una seguridad añadida.
- Sistema automático de Elevación de Cestos (como accesorio): unidad de 200 mm de ancho con 3 soportes para cestos 1/3 GN cada uno en acero inoxidable, se puede situar a un lado o a ambos lados de la máquina para proporcionar una elevación automática para seis cestos pequeños de porciones (se piden por separado). Posibilidad de memorizar hasta nueve tiempos de cocción a través del control digital.
- Resistencia al agua IPX5.
- El diseño especial del sistema de los mandos de control protege de la infiltración de agua.
- Plano de trabajo prensado en una sola pieza en acero inoxidable sin juntas.
- La unidad está dotada de cuatro patas de 50 mm en acero inoxidable como estándar.
- Cubas de 40 litros.

Aprobación: _____



Electrolux

línea de Cocción Modular
900XP Cocedor multiproducto gas - 2 cubas 40 litros

Construcción

- Todos los paneles exteriores son en acero inoxidable con acabado Scotch Brite.
- Los bordes laterales de la máquina son en ángulo recto para una unión perfecta entre unidades, eliminando huecos y posibles infiltraciones de suciedad.

accesorios incluidos

- 2 de Puerta para base armario abierta PNC 206350

accesorios opcionales

- Kit de sellado de juntas PNC 206086
- Conducto de humos, diámetro 150 mm PNC 206132
- Aro para condensador de humos, diámetro 150mm PNC 206133
- Kit 4 ruedas, 2 giratorias con freno (700/900XP). Es necesario instalar el Soporte reforzado para ruedas/patas. PNC 206135
- Kit de patas para instalación en barcos PNC 206136
- Zócalo frontal para instalación de obra, 800 mm PNC 206148
- Zócalo frontal para instalación de obra, 1000 mm PNC 206150
- Zócalo frontal para instalación de obra, 1200 mm PNC 206151
- Zócalo frontal para instalación de obra, 1600 mm PNC 206152
- 2 zócalos laterales para instalación de obra PNC 206157
- Zócalo frontal 800 mm (no para base refrigeradora/congeladora) PNC 206176
- Zócalo frontal 1000 mm (no para base refrigeradora/congeladora) PNC 206177
- Zócalo frontal 1200 mm (no para base refrigeradora/congeladora) PNC 206178
- Zócalo frontal 1600 mm (no para base refrigeradora/congeladora) PNC 206179
- 2 zócalos laterales (excepto para la base refrigeradora/congeladora) PNC 206180
- 2 paneles para conducto de servicio para instalación monobloque PNC 206181
- Tapa y soporte para cuecepastas de 40lt PNC 206190
- 2 paneles para conducto de servicio para instalación adosada PNC 206202
- Kit de 4 patas para instalación sobre zócalo obra (no para Parrillas monobloque de la línea 900) PNC 206210
- Set de cestos ergonómicos (3) para cuecepastas de 40lt (se debe pedir junto con el código 206238) PNC 206233
- 1 cesto ergonómico (135x310) para cuecepastas de 40lt (se debe pedir junto con el código 206238) - Caben 2 cestos en la cuba de 40 lt PNC 206237
- Falso fondo para cuecepastas de 40lt. con cestos cuadrados 206237 - 206433 - 206233 PNC 206238
- Condensador de humos para 1 módulo, diámetro 150mm PNC 206246

- Alzatina de humos 800mm PNC 206304
- PASAMANO TRASERO 800MM - MARINE PNC 206308
- - NOT TRANSLATED - PNC 206309
- Dispositivo de ahorro energético para cocedores multiproducto PNC 206344
- Puerta para base armario abierta PNC 206350
- Sistema de elevación automática programable de cestos para cuecepastas de 40lt, 3 ELEVADORES PNC 206353
- Soporte reforzado con ruedas para freidoras de 23 litros y cocedoras (900XP) PNC 206372
- Panel trasero 800 mm (700/900XP) PNC 206374
- Panel trasero 1000 mm (700/900XP) PNC 206375
- Panel trasero 1200 mm (700/900XP) PNC 206376
- Marco/Soporte para elevación de 2 cestos 206433 con el sistema de elevación automática PNC 206395
- Chimenea de rejilla, 400mm (700XP/900XP) PNC 206400
- 2 cestos cuadrados (izq y dcho - 130x130) para cuecepastas de 40 lt. (se debe pedir junto con el código 206238). Caben 6 cestos en la cuba de 40 lt PNC 206433
- Pasamanos laterales, derecha e izquierda PNC 216044
- Pasamanos frontal 800 mm PNC 216047
- Pasamanos frontal 1200 mm PNC 216049
- Pasamanos frontal 1600 mm PNC 216050
- 2 paneles cobertura lateral para elementos monobloque PNC 216134
- Apoyaplatos 800mm PNC 216186
- 3 cestos GN1/3 para cuecepastas de 40lt (sirven además para el sistema de elevación automática de cestos) PNC 927210
- 2 cestos GN1/2 para cuecepastas de 40lt PNC 927211
- 3 cestos redondos diámetro 181mm para cocedores multiproducto de 40lt (se debe pedir junto al código 927219) PNC 927212
- 6 cestos redondos para cuecepastas de 40lt (se debe pedir junto al código 927219) PNC 927213
- Cesto GN1/1 para cuecepastas de 40lt PNC 927216
- Rejilla soporte para cestos redondos (927212 - 927213) para cuecepastas de 40lt PNC 927219
- Regulador de presión para unidades a gas PNC 927225
- Soporte superior para albergar 6 cestos redondos en cuecepastas de 40lt (para el código 927213) PNC 960644

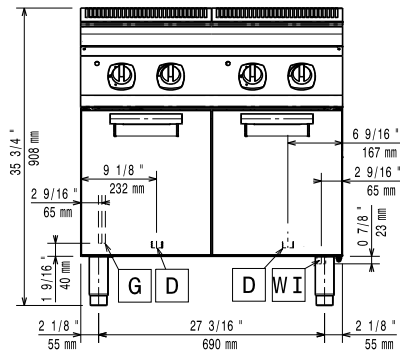
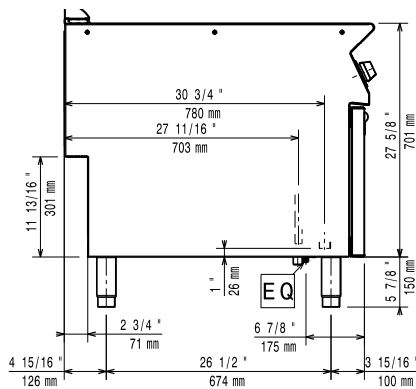
Alzado

Lateral

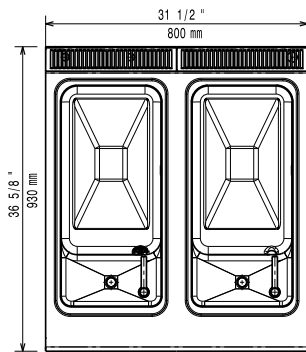
- D = Desagüe
- EQ = Tornillo equipotencial
- G = Conexión de gas
- WI = Entrada de agua

Planta

Dimensiones externas

Electrolux recomienda el uso de agua tratada.

Ver en el manual de usuario la información detallada de la calidad del agua.

Si el aparato está situado al lado o próximo a mobiliario sensible a la temperatura, se debería dejar un hueco de seguridad aproximado de 150 mm, o equiparse de un aislamiento térmico.

Gas

Potencia gas:	112497 Btu/h (33 kW)
Standard gas delivery:	Gas Natural G20 (20mbar)
Opción del tipo de gas	GLP; Gas natural
Entrada de gas	1/2"
Gas natural - presión:	7" w.c. (17.4 mbar)
Gas GLP - presión:	11" w.c. (27.7 mbar)

Agua

Desagüe "D":	1"
Tamaño de la línea de entrada de agua fría:	3/4"
Dureza total:	5-50 ppm

Info

Dimensiones útiles de la cuba (ancho):	300 mm
Dimensiones útiles de la cuba (alto):	260 mm
Dimensiones útiles de la cuba (fondo):	520 mm
Capacidad de la cuba (MÁX)	40 lt MAX
Peso neto	97.75 kg
Peso del paquete	115 kg
Alto del paquete:	1080 mm
Ancho del paquete:	1020 mm
Fondo del paquete:	860 mm
Volumen del paquete	0.95 m ³